



PEMERINTAH KOTA PALEMBANG
DINAS PENANAMAN MODAL DAN PELAYANAN TERPADU SATU PINTU KOTA
PALEMBANG

	<p>Nomor : DPMPTSP-SOP-REG-0035 Tgl. Pembuatan : 2 Januari 2017 Tgl. Revisi : 17 Juni 2019 Tgl. Efektif : 18 Juni 2019</p> <p>Disahkan oleh Kepala Dinas Penanaman Modal dan Pelayanan Terpadu Satu Pintu Kota Palembang</p> <p style="text-align: center;"> Dr.H. Akhmad Mustain, S.STP., M.Si Pembina Tingkat I / IV.b NIP. 198106281999121001</p>
<p>Dasar hukum : BERDASARKAN UNDANG-UNDANG NOMOR 3 TAHUN 1982 TENTANG WAJIB DAFTAR PERUSAHAAN DAN UNDANG-UNDANG REPUBLIK INDONESIA NOMOR 25 TAHUN 1992 TENTANG PERKOPERASIAN</p>	<p>Nama SOP : izin pembukaan kantor kas koperasi simpan pinjam Kualifikasi Pelaksana :</p> <ol style="list-style-type: none">1. Memiliki kemampuan pelayanan2. Mengetahui tugas, fungsi dan mekanisme pelayanan.3. Mengetahui Peraturan Perundang-undangan yang berkaitan dengan perijinan dan nonperijinan.4. Memiliki ketelitian dan keterampilan dalam menggunakan komputer.
<p>Keterkaitan : Tim Teknis Dinas Kesehatan Kota Palembang.</p>	<p>Peralatan / Perlengkapan :</p> <ol style="list-style-type: none">1. Formulir permohonan.2. Tanda Terima pendaftaran.3. Komputer dan printer.4. Aplikasi Sistem Informasi Pelayanan Perijinan (SIPPERI).
<p>Peringatan : Permohonan perijinan dan non perijinan akan diproses dengan persyaratan yang lengkap.</p>	<p>Pencatatan dan Pendataan :</p>

Prosedur : Jjin Pembukaan Kantor Kas Koperasi Simpan Pinjam

No.	Aktivitas	Pelaksana (Aktor)								Ket			
		Pemohon	Tim Teknis SKPD Terkait	Front Office	Kepala Sub Bidang	Koordinator Lapangan	Kepala Bidang	Back Office	Kepala DP/MP/TSP				
1.	Menyerahkan berkas permohonan untuk didaftarkan.	MULAI											
2.	Memeriksa kelengkapan berkas permohonan, jika lengkap input data permohonan dan cetak tanda terima pendaftaran, jika tidak lengkap berkas di kembalikan ke pemohon.												
3.	Melengkapi berkas permohonan yang belum lengkap												
4.	Tanda tangan pada tanda terima pendaftaran dan menerima tanda terima pendaftaran.												
5.	Menerima berkas permohonan, memeriksa berkas, Stempel, paraf dan routing sistem.												
6.	Memeriksa kelengkapan berkas, cetak lembar rekomendasi, cetak surat pengantar berkas, dan menyerahkan berkas ke Tim Teknis SKPD terkait.												

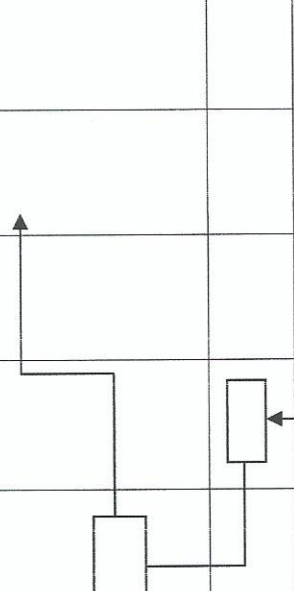
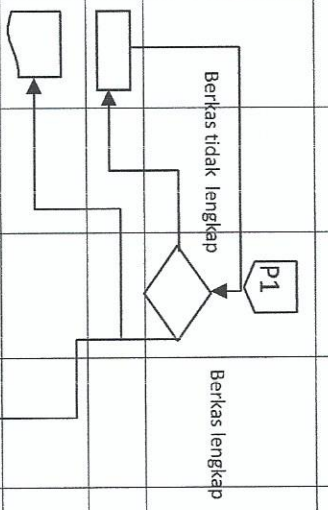
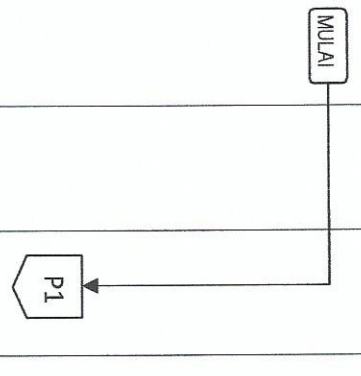

7.	Menerima berkas permohonan dan melakukan penjadwalan pemeriksaan lapangan.							Berkas permohonan dan jadwal pemeriksaan lapangan.	5 Menit	
8.	Pemeriksaan lapangan didampingi pemohon.							Berkas permohonan.	60 Menit	Rekomendasi yang telah diisi dan tandatangan.
9.	Pemeriksaan hasil rekomendasi pemeriksaan lapangan dari tim teknis SKPD terkait, disetujui atau ditolak jika ditolak cetak surat penolakan, paraf rekomendasi dan surat penolakan.							Berkas permohonan dan rekomendasi hasil pemeriksaan lapangan.	5 Menit	Rekomendasi yang telah di paraf.
10.	Pemeriksaan berkas dan hasil rekomendasi, cetak Surat Jjin, Fotokopi dan paraf.							Berkas permohonan dan rekomendasi hasil pemeriksaan lapangan.	2 Menit	Surat jjin
11.	Pemeriksaan Hasil rekomendasi, Surat jjin/Surat Penolakan dan paraf.							Berkas permohonan, rekomendasi hasil pemeriksaan lapangan, Surat jjin/ Penolakan.	2 Menit	Rekomendasi, Surat jjin/ Penolakan yang telah di paraf.
12.	Pemeriksaan Hasil rekomendasi, Surat jjin/Surat Penolakan dan paraf.							Berkas permohonan, rekomendasi hasil pemeriksaan lapangan, Surat jjin/ Penolakan.	2 Menit	Rekomendasi, Surat jjin/ Penolakan yang telah di paraf.
13.	Pemeriksaan Hasil rekomendasi, Surat jjin/Surat Penolakan dan pendatangangan							Berkas permohonan, rekomendasi hasil pemeriksaan lapangan, Surat jjin/ Penolakan.	3 Menit	Rekomendasi, Surat jjin/ Penolakan yang telah di tandatangan
14.	Pemohon mengambil surat jjin dengan membawa tanda terima pendaftaran							Tanda terima Pendaftaran	1 Menit	
15.	Menyerahkan Surat jjin / Surat Penolakan							Tanda terima Pendaftaran	2 Menit	Surat jjin/ Surat Penolakan
16.	Pemohon menerima Surat jjin / Surat Penolakan								1 Menit	

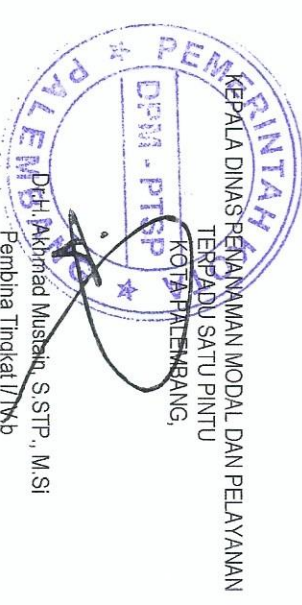

Drs. Akhmad Mustain, S.STP., M.Si
 Pembina Tingkat I/TM/b
 NIP.198106281999121001

